

INSTRUCCIONES DE INSTALACION**LH-007**

(Herramienta especial necesaria: T-30 (30mm) broca de torque con punta de desarmador, dado de 8mm con matraca)

1. Para tener acceso al ensamblaje de la manija de la puerta trasera, retire el panel de acceso en la parte interior de la pared (lado de carga) de la puerta trasera removiendo los 10 tornillos de retencion con el torque de 30mm

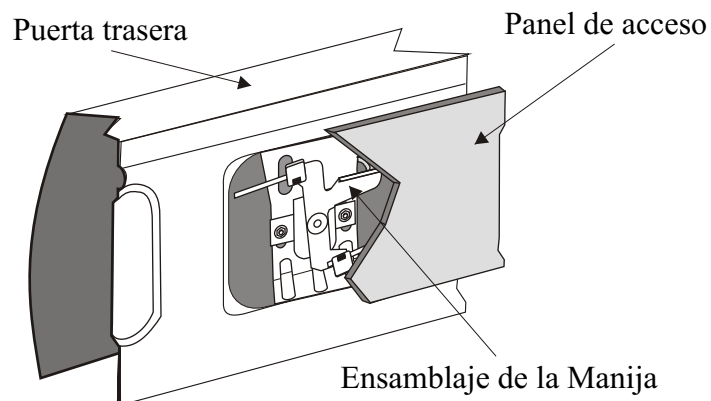

2. Para retirar la manija original de la puerta trasera, retire las dos tuercas de retencion de la manija en el lado interior de la pared (lado de carga) con el dado de 8mm. jale hacia arriba y hacia afuera para retire la manija.

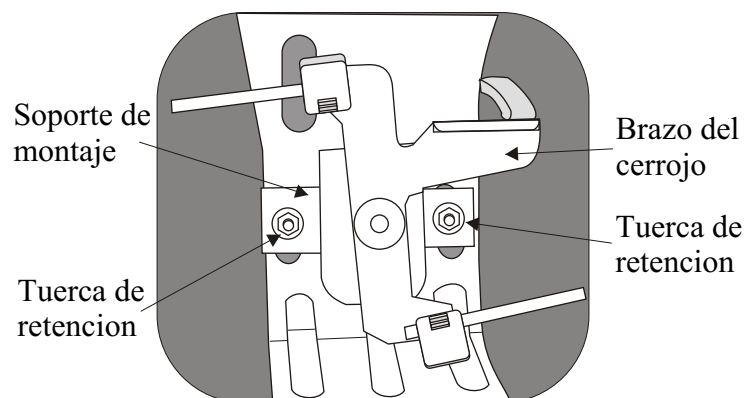

3. Instale la nueva manija BULLY con llave de la siguiente manera: Inserte las dos patitas de la manija primero, (una de ellas tiene un gancho mas largo), alinie los dos tornillos con los agujeros en el soporte de montaje. coloque el gancho mas largo en la parte de arriba del brazo del cerrojoy sujetelo con las tuercas de 8mm. ajuste la posicion de la manija hasta que el gancho gentilmente toque el brazo del cerrojo. entonces apriete firmemente las tuercas, use la llave para abrir y cerrar la manija BULLY.

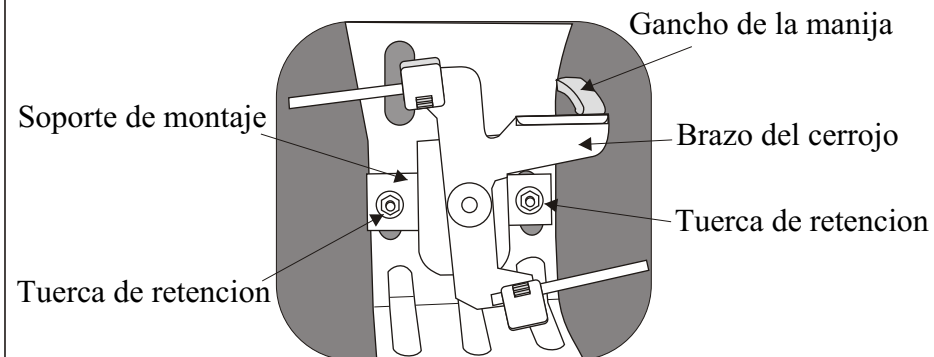
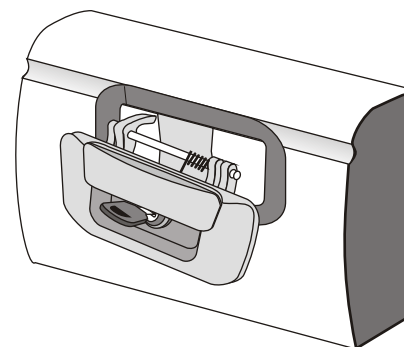
SIEMPRE MANTENGA LAS LLAVES EN UN LUGAR SEGURO

4. Reinstale el panel de acceso

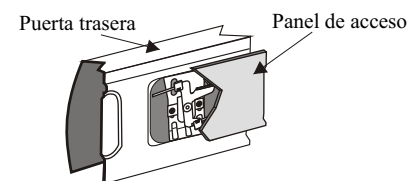
**NOTA: LA PUERTA TRASERA TIENE QUE ESTAR CERRADA EN SU POSICION PARA INSTALAR EL CERROJO DE LA PUERTA**